

Pendiente 7.45%

366.42  
366.35

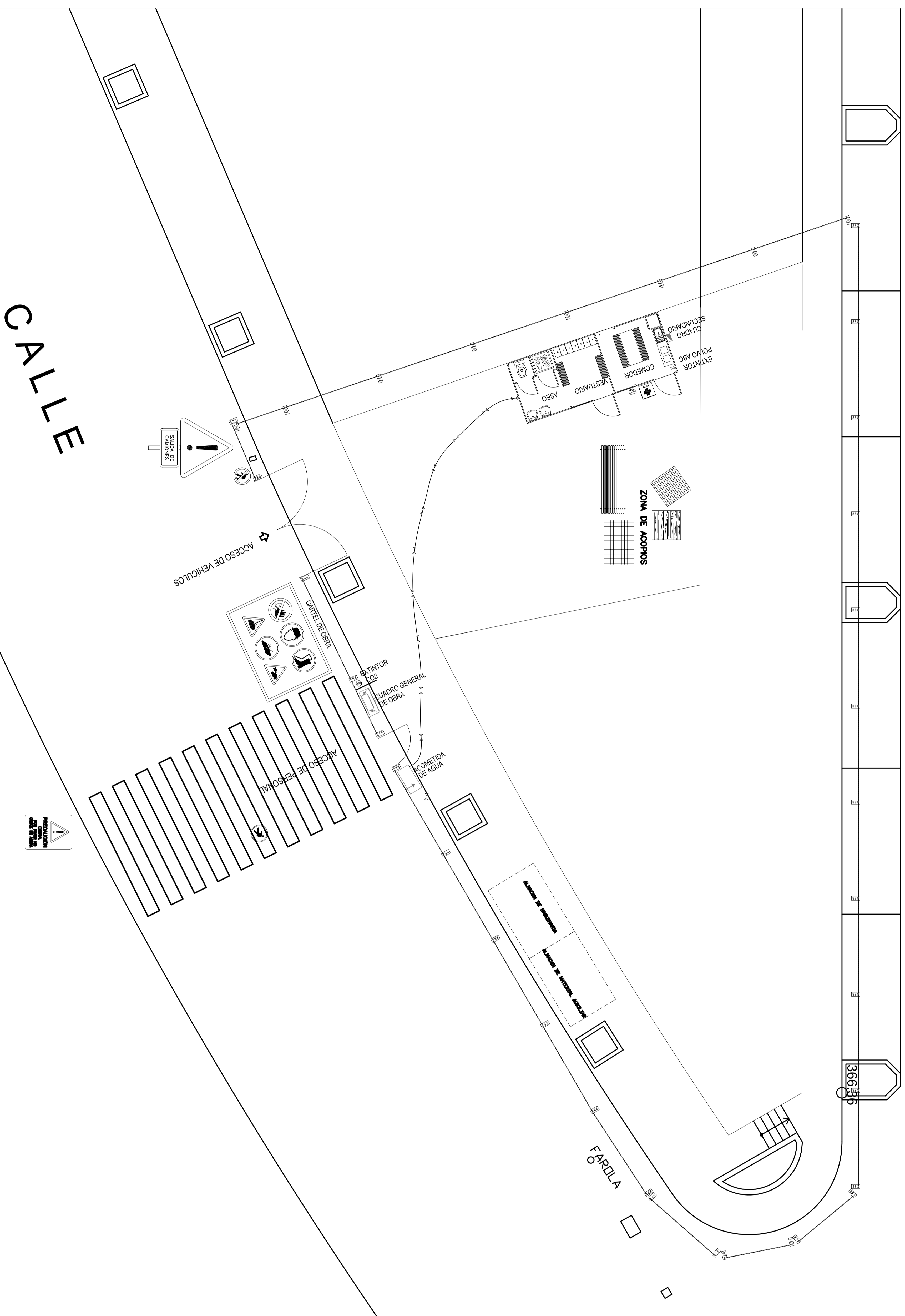

CALLE

**CENTRO SOCIO-  
CULTURAL  
EL CALVARIO**

9-  
ESTUDIO DE  
SEGURIDAD Y SALUD  
PLANTA DISTRIBUCION

FECHA: ENERO 2009 ESCALA 1:75

SITUACION: CALLE EL CALVARIO / EL SAUZAL

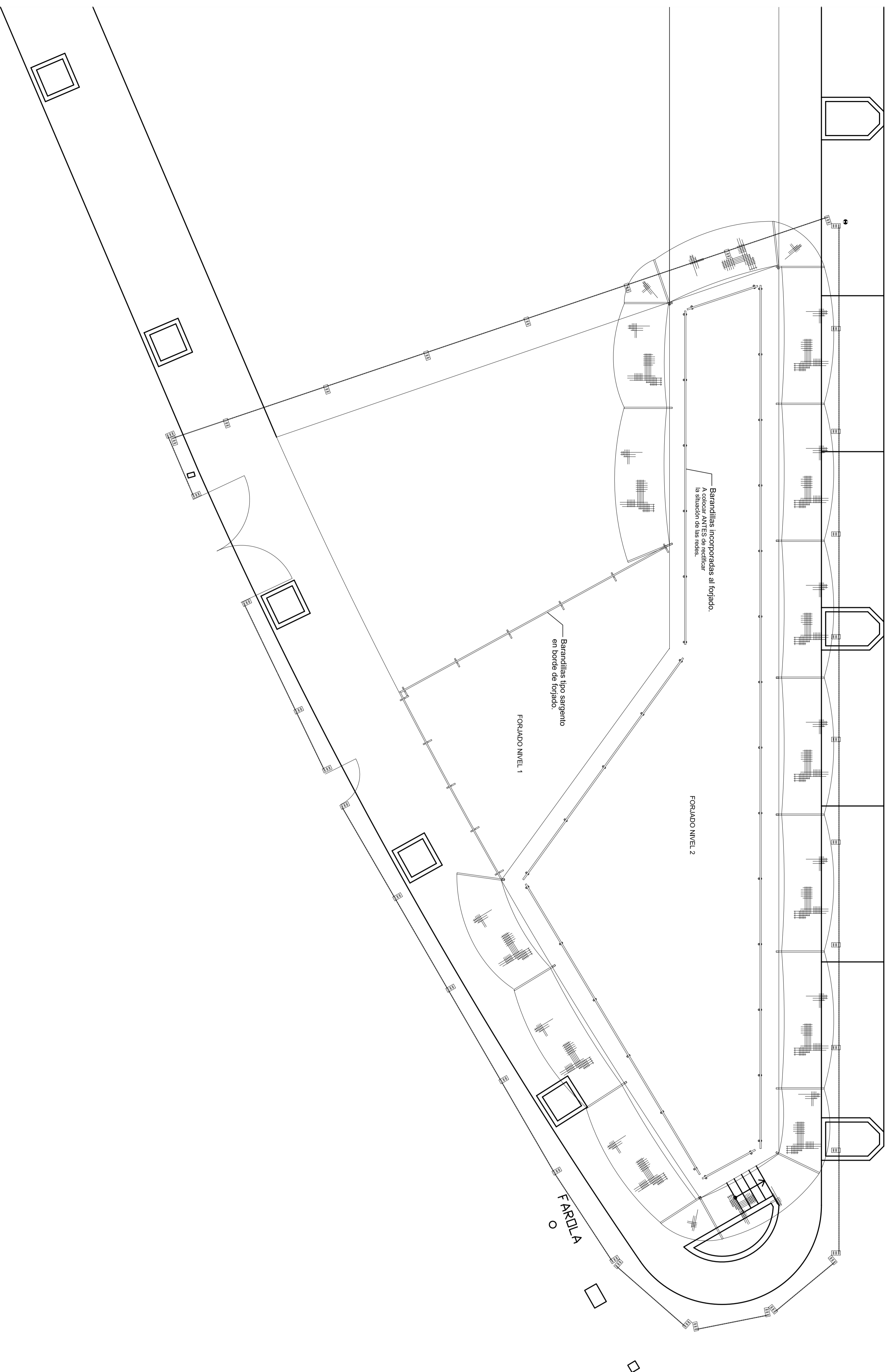
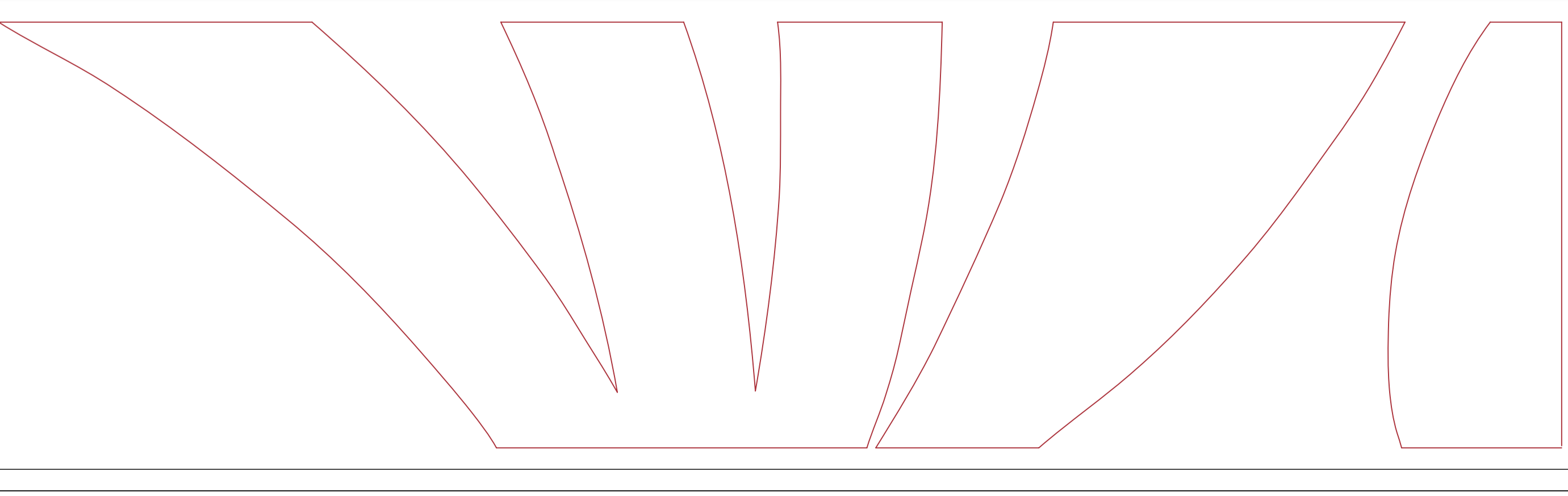

## CENTRO SOCIO- CULTURAL EL CALVARIO

9.1-  
ESTUDIO DE  
SEGURIDAD Y SALUD  
PLANTA DISPOSICION DE  
ELEMENTOS DE SEGURIDAD

FECHA: ENERO 2009 ESCALA 1:75

SITUACION: CALLE EL CALVARIO / EL SAUZAL



SEÑALES PARA MANDO DE GRUAS

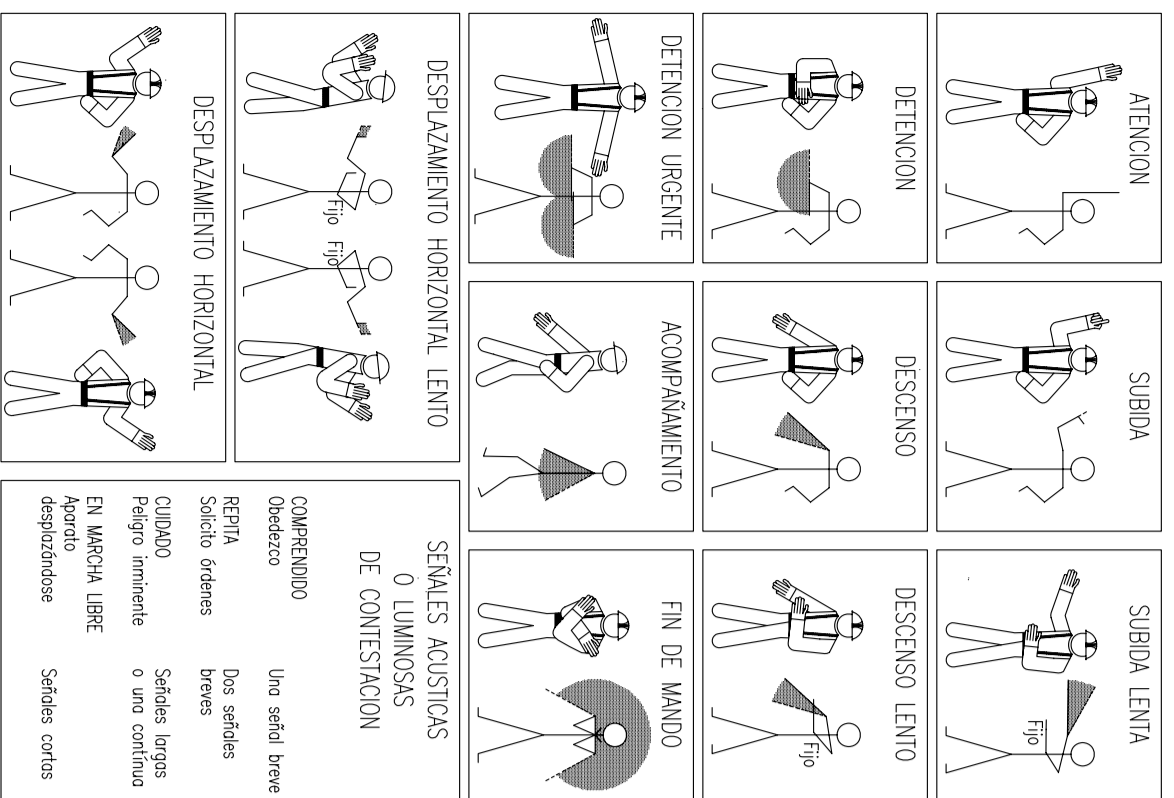

SEÑALIZADO DE LA SEÑAL	SEÑAL	DE LOS COLORES	SEÑAL DE SEGURIDAD
PREVENCIÓN DE ACCIDENTES REPERCIBIBLES		BLANCO AZUL BLANCO	
PREVENCIÓN DE ACCIDENTES REPERCIBIBLES		BLANCO AZUL BLANCO	
PREVENCIÓN DE ACCIDENTES REPERCIBIBLES		BLANCO AZUL BLANCO	
PREVENCIÓN DE ACCIDENTES REPERCIBIBLES		BLANCO AZUL BLANCO	
PREVENCIÓN DE ACCIDENTES REPERCIBIBLES		BLANCO AZUL BLANCO	
PREVENCIÓN DE ACCIDENTES REPERCIBIBLES		BLANCO AZUL BLANCO	
PREVENCIÓN DE ACCIDENTES REPERCIBIBLES		BLANCO AZUL BLANCO	
PREVENCIÓN DE ACCIDENTES REPERCIBIBLES		BLANCO AZUL BLANCO	

Establecimiento de los dispositivos de un señal hasta una distancia de 50 metros.  
5.3-3000  
Símbolo 1. La distancia en metros desde donde se puede ver la señal y 2 la superficie en metros de la señal

SEÑALES DE SEGURIDAD (LINE 81.501)

SEÑALIZADO DE LA SEÑAL	SEÑAL	DE LOS COLORES	SEÑAL DE SEGURIDAD
PREVENCIÓN DE ACCIDENTES REPERCIBIBLES		NEGRO NEGRO NEGRO	
PREVENCIÓN DE ACCIDENTES REPERCIBIBLES		NEGRO NEGRO NEGRO	
PREVENCIÓN DE ACCIDENTES REPERCIBIBLES		NEGRO NEGRO NEGRO	
PREVENCIÓN DE ACCIDENTES REPERCIBIBLES		NEGRO NEGRO NEGRO	
PREVENCIÓN DE ACCIDENTES REPERCIBIBLES		NEGRO NEGRO NEGRO	
PREVENCIÓN DE ACCIDENTES REPERCIBIBLES		NEGRO NEGRO NEGRO	
PREVENCIÓN DE ACCIDENTES REPERCIBIBLES		NEGRO NEGRO NEGRO	
PREVENCIÓN DE ACCIDENTES REPERCIBIBLES		NEGRO NEGRO NEGRO	

Establecimiento de los dispositivos de un señal hasta una distancia de 50 metros.  
5.3-3000  
Símbolo 1. La distancia en metros desde donde se puede ver la señal y 2 la superficie en metros de la señal

SEÑALES DE ADVERTENCIA (Hoja 1)

SEÑALIZADO DE LA SEÑAL	SEÑAL	DE LOS COLORES	SEÑAL DE ADVERTENCIA
PREVENCIÓN DE ACCIDENTES REPERCIBIBLES		NEGRO AMARILLO NEGRO	
PREVENCIÓN DE ACCIDENTES REPERCIBIBLES		NEGRO AMARILLO NEGRO	
PREVENCIÓN DE ACCIDENTES REPERCIBIBLES		NEGRO AMARILLO NEGRO	
PREVENCIÓN DE ACCIDENTES REPERCIBIBLES		NEGRO AMARILLO NEGRO	
PREVENCIÓN DE ACCIDENTES REPERCIBIBLES		NEGRO AMARILLO NEGRO	
PREVENCIÓN DE ACCIDENTES REPERCIBIBLES		NEGRO AMARILLO NEGRO	
PREVENCIÓN DE ACCIDENTES REPERCIBIBLES		NEGRO AMARILLO NEGRO	
PREVENCIÓN DE ACCIDENTES REPERCIBIBLES		NEGRO AMARILLO NEGRO	

Establecimiento de los dispositivos de un señal hasta una distancia de 50 metros.  
5.3-3000  
Símbolo 1. La distancia en metros desde donde se puede ver la señal y 2 la superficie en metros de la señal

SEÑALES DE ADVERTENCIA (Hoja 2)

SEÑALIZADO DE LA SEÑAL	SEÑAL	DE LOS COLORES	SEÑAL DE ADVERTENCIA
PREVENCIÓN DE ACCIDENTES REPERCIBIBLES		NEGRO AMARILLO NEGRO	
PREVENCIÓN DE ACCIDENTES REPERCIBIBLES		NEGRO AMARILLO NEGRO	
PREVENCIÓN DE ACCIDENTES REPERCIBIBLES		NEGRO AMARILLO NEGRO	
PREVENCIÓN DE ACCIDENTES REPERCIBIBLES		NEGRO AMARILLO NEGRO	
PREVENCIÓN DE ACCIDENTES REPERCIBIBLES		NEGRO AMARILLO NEGRO	
PREVENCIÓN DE ACCIDENTES REPERCIBIBLES		NEGRO AMARILLO NEGRO	
PREVENCIÓN DE ACCIDENTES REPERCIBIBLES		NEGRO AMARILLO NEGRO	
PREVENCIÓN DE ACCIDENTES REPERCIBIBLES		NEGRO AMARILLO NEGRO	

Establecimiento de los dispositivos de un señal hasta una distancia de 50 metros.  
5.3-3000  
Símbolo 1. La distancia en metros desde donde se puede ver la señal y 2 la superficie en metros de la señal

EL COLOR EN LA SEGURIDAD (1)

COLOR	ESTIMACIÓN
ROJO	• PELIGRO, EDUCACIÓN, PASIVA
AMARILLO	• PREVENCIÓN
VERDE	• SEÑALIZACIÓN DE PASADIZO, EDUCACIÓN
AZUL	• ORDEN, INFORMACIÓN, PASIVA, DEBILIDAD

PARA LO TANTO, EN LA INDUSTRIA, NO DEBERÁN SER UTILIZADOS COLORES FIJOS O SEMEJANTES, PUES QUE AMBOS TIENDAN SIN PERJUDICIALES.

LA REFLEXIÓN DE LA LUZ EN TECHOS Y PAREDES, VERA SIGUIA EL COLOR Y SEÑAL.

COLOR	REFLEXIÓN
BLANCO	85 %
GRIS	70 %
VERDE	65 %
ROJO	60 %
AZUL	50 %

PARA LO TANTO, EN LA INDUSTRIA, NO DEBERÁN SER UTILIZADOS COLORES FIJOS O SEMEJANTES, PUES QUE AMBOS TIENDAN SIN PERJUDICIALES.

COLOR DE SEGURIDAD	COLOR DE CONTRASTE	COLOR DE SOMBREADO
ROJO	BLANCO	NEGRO
AMARILLO	NEGRO	NEGRO
VERDE	BLANCO	BLANCO
AZUL	BLANCO	BLANCO

PARA LO TANTO, EN LA INDUSTRIA, NO DEBERÁN SER UTILIZADOS COLORES FIJOS O SEMEJANTES, PUES QUE AMBOS TIENDAN SIN PERJUDICIALES.

SEÑALIZADO DE LA SEÑAL	ESTIMACIÓN
	ORDENACIÓN O PREVENCIÓN
	ADVERTENCIA DE PELIGRO
	INFORMACIÓN

EL COLOR EN LA SEGURIDAD (2)

COLOR	SITUACIÓN	APLICACIÓN
ROJO	PREVENCIÓN	• Señales de prohibición • Señales de prohibición de acceso • Señales de prohibición de acceso con obstáculos • Señales de prohibición de acceso con obstáculos
AMARILLO	ATENCIÓN	• Señales de prohibición de acceso • Señales de prohibición de acceso con obstáculos • Señales de prohibición de acceso con obstáculos
VERDE	SITUACIÓN DE SEGURIDAD	• Señales de prohibición de acceso • Señales de prohibición de acceso con obstáculos • Señales de prohibición de acceso con obstáculos
AZUL	ORDENACIÓN	• Señales de prohibición de acceso • Señales de prohibición de acceso con obstáculos • Señales de prohibición de acceso con obstáculos

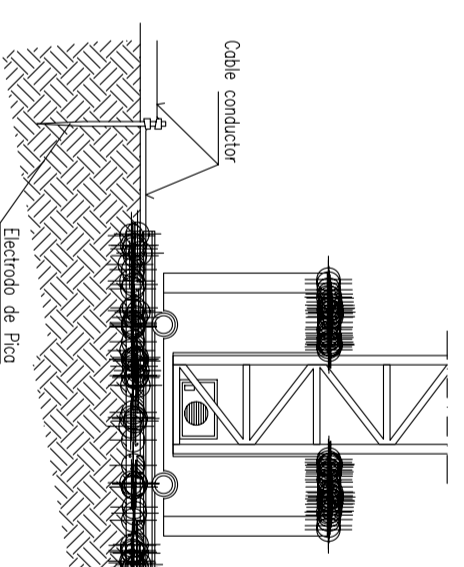
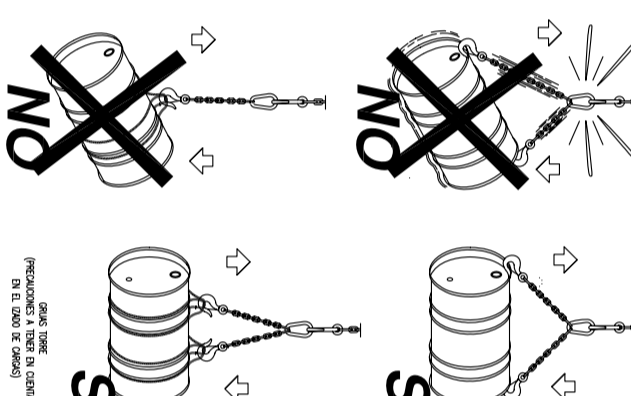
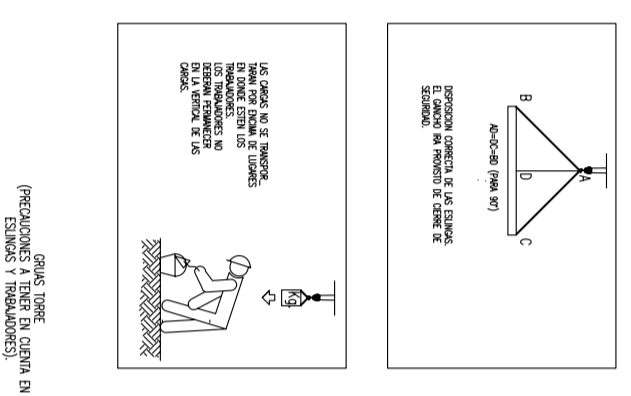
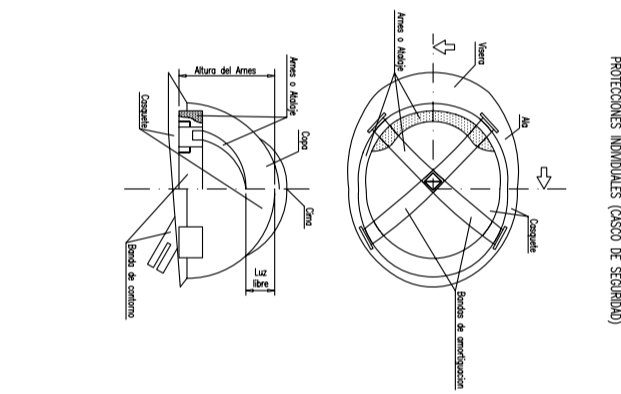
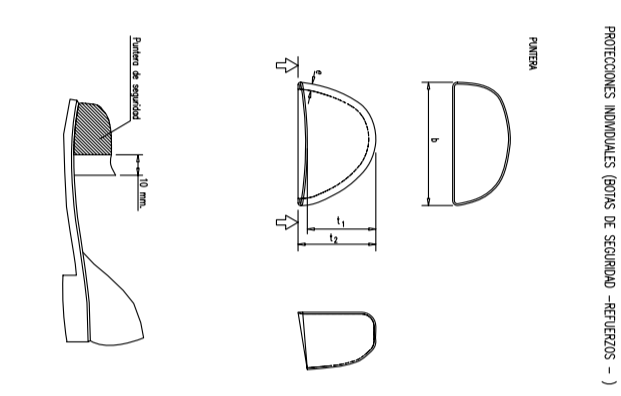
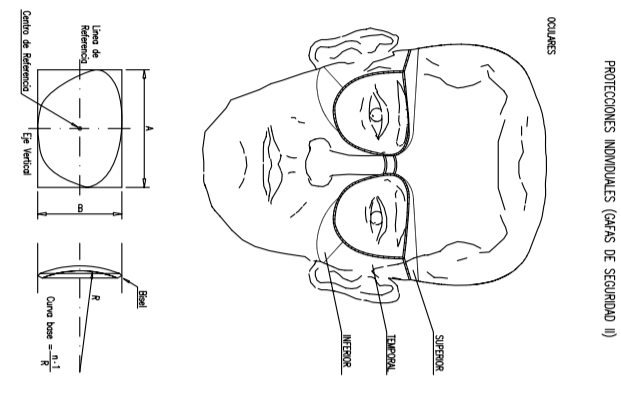
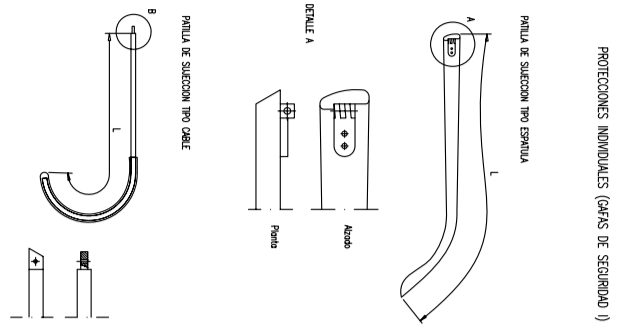
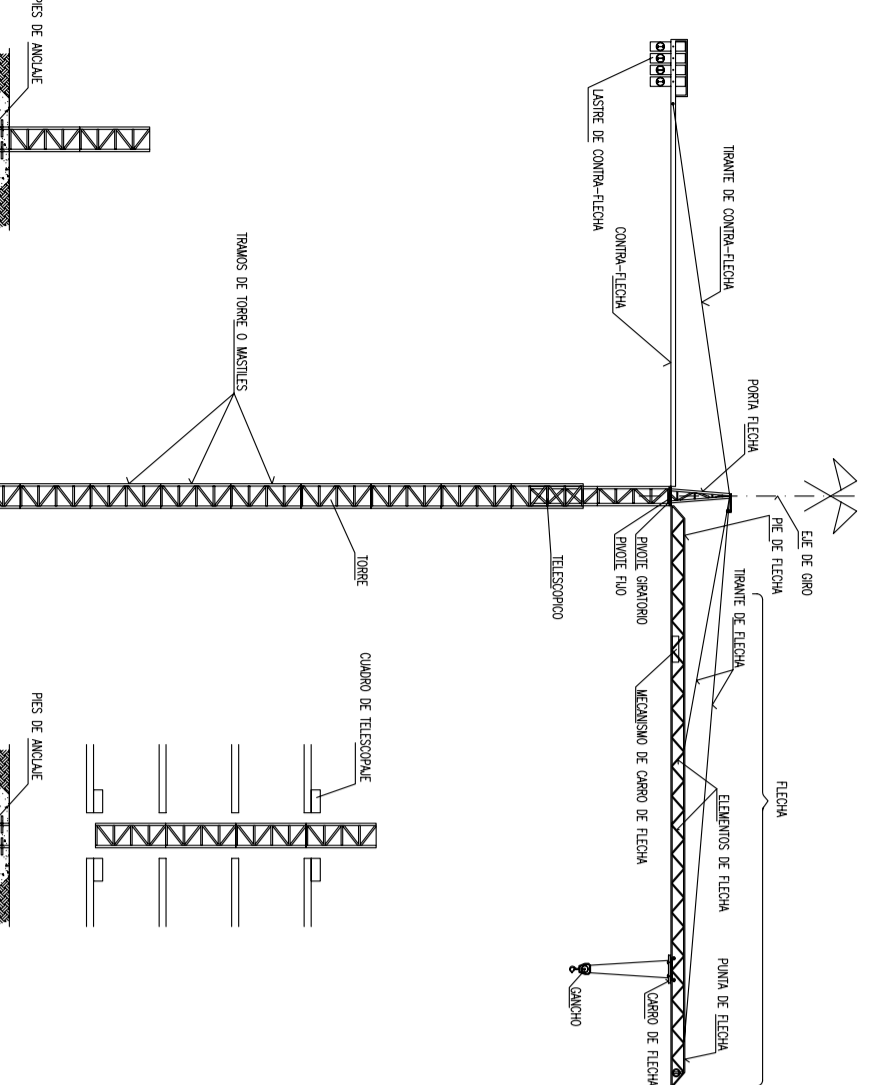

EL COLOR EN LA SEGURIDAD (1)  
PARA LO TANTO, EN LA INDUSTRIA, NO DEBERÁN SER UTILIZADOS COLORES FIJOS O SEMEJANTES, PUES QUE AMBOS TIENDAN SIN PERJUDICIALES.

LA REFLEXIÓN DE LA LUZ EN TECHOS Y PAREDES, VERA SIGUIA EL COLOR Y SEÑAL.

